

POLIPASTO DE PALANCA POWERTEX PLH-S2OLP

Información del producto



POWERTEX

El polipasto de cadena Powertex PLH-S2 OLP es un polipasto de palanca de alta calidad diseñado para brindar durabilidad, seguridad y facilidad de operación. Con su palanca de trinquete ergonómica, características de seguridad añadida y protección contra sobrecarga incorporada, este polipasto de cadena garantiza una elevación suave y eficiente para diversas aplicaciones industriales. Esta versión OLP tiene una protección contra sobrecarga integrada, que garantiza una elevación segura y evita la sobrecarga involuntaria del polipasto.

Beneficios del producto:

- **Dispositivo de protección contra sobrecarga:** los polipastos OLP están equipados de fábrica con un dispositivo de protección contra sobrecarga, que limita la fuerza operativa máxima que se puede aplicar utilizando la cadena manual, lo que garantiza operaciones de elevación seguras y controladas.
- **Seguridad mejorada:** cada polipasto se somete a una prueba de carga dinámica a 1,5 veces el límite de carga de trabajo (WLL) antes de salir de fábrica, lo que garantiza la máxima seguridad y confiabilidad. El polipasto está equipado con un freno de reacción de carga automático bien cubierto y cuenta con doble seguridad con dos trinquetes de freno y cuatro resortes de freno, que superan los requisitos de EN 13157. La cadena de carga está calibrada, probada con pruebas de carga y cumple con los requisitos de la norma EN 818-7.
- **Funcionamiento suave y eficiente:** la construcción compacta y liviana, combinada con una rueda dentada equipada con cojinetes de agujas y un eje de transmisión sostenido por cojinetes de agujas y deslizantes, garantiza un funcionamiento suave y eficiente. La cadena de carga protegida con COROLIM® de fabricación europea y calibración fina ofrece un rendimiento silencioso y sin interrupciones.
- **Cadena de carga con resistencia superior a la corrosión al oxígeno** ... [Más información](#)

Material: Construcción duradera de acero.

Marcado: According to standard, CE-marked, UKCA-marked, POWERTEX, Modelo, WLL, Cadena, Número de serie, Manual de usuario/código QR

Rango de temperatura: de -10°C hasta +50°C

Certificación: EN 13157, EN 818-7

Coefficiente de seguridad: 4:1

POLIPASTO DE PALANCA POWERTEX PLH-S2OLP

Plano

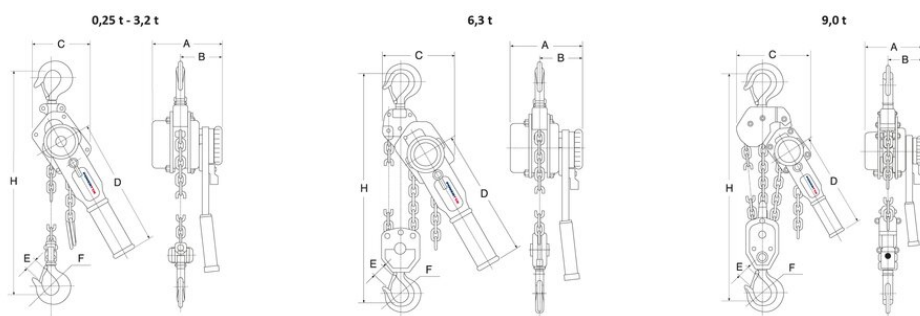

Datos técnicos

Referencia CYE	Fuerza máxima de utilización WLL ton	Altura de elevación m	Número de caídas	Modelo	Cadena de carga mm	Fuerza manual máx. kg	A mm	B mm	C mm	D mm	E mm	F mm	H min mm	Peso kg
16.20PLHS20050030OLP	0,5	3	1	PLH-S2OLP/500KG PHC	5,0 x 15,0	24,8	150	90	118	253	22	32	310	6
16.20PLHS20080030OLP	0,8	3	1	PLH-S2OLP/800KG PHC	5,6 x 17,0	26,5	158	98	132	273	26	36	340	7,6
16.20PLHS20160030OLP	1,6	3	1	PLH-S2OLP/1600KG PHC	7,1 x 21,0	29,5	185	111	145	378	29	43	400	12,6
16.20PLHS20630015OLP	6,3	1,5	2	PLH-S2OLP/6300KG PHC	10,0 x 28,0	37	212	124	230	418	43	53	640	24,6
16.20PLHS20630030OLP	6,3	3	2	PLH-S2OLP/6300KG PHC	10,0 x 28,0	37	212	124	230	418	43	53	640	31,2
16.20PLHS20900015OLP	9	1,5	3	PLH-S2OLP/9000KG PHC	10,0 x 28,0	42	212	124	338	418	44	67	730	50
16.20PLHS20900030OLP	9	3	3	PLH-S2OLP/9000KG PHC	10,0 x 28,0	42	212	124	338	418	44	67	730	60